



تاریخ: .....

شماره: .....

پیوست: .....

بسمه تعالی

## « برگ شرایط شرکت در مناقصه عمومی »

### شرکت سیمان ساوه

#### ۱- موضوع مناقصه:

موضوع مناقصه عبارت است خرید تعداد چهار عدد مجموعه کامل چرخ محرک استاکر مورد نیاز کارخانه سفید

#### ۲- سپرده شرکت در مناقصه:

سپرده شرکت در مناقصه مبلغ ۱,۰۰۰,۰۰۰,۰۰۰ ریال (یک میلیارد ریال) میباشد که می بایستی به صورت چک بانکی یا ضمانت نامه بانکی یا چک شرکتی یا شخصی (بصورت چک صیادی ثبت شده) در وجه شرکت سیمان ساوه صادر و در قبال اخذ رسید به امور مالی شرکت سیمان ساوه تحویل گردد. رسید چک بانکی یا ضمانت نامه بانکی و یا چک شرکتی و شخصی مذکور می بایستی در پاکت الف قرار داده شود و ارائه گردد. ضمانت نامه بانکی فوق میبایستی تا سه ماه از تاریخ صدور دارای اعتبار باشد.

تبصره ۱: به پیشنهادهای فاقد سپرده (بصورت چک بانکی و یا ضمانت نامه بانکی و یا چک شرکتی یا شخصی) ترتیب اثر داده نمی شود.

تبصره ۲: سپرده نفرات اول تا سوم تا زمان عقد قرارداد نگهداری و سپرده نفرات چهارم و بعد از آن پس از بازگشایی پاکت عودت داده خواهد شد.

#### ۳- نحوه و محل تحویل پیشنهادات و مدارک مورد نیاز:

مقتضیان شرکت در مناقصه می بایستی مدارک مورد نیاز شامل کپی شرکتنامه و کپی آگهی روزنامه رسمی و آخرین روزنامه تغییرات شرکت برای اشخاص حقوقی به همراه خلاصه سوابق تجربی، پروانه یا مجوز فعالیت خود را در پاکت (ب) ارائه نمایند.

۱-۴ بهای پیشنهادی می بایستی بر روی "برگ پیشنهاد قیمت" که پیوست می باشد تنظیم و به همراه "برگ شرایط شرکت در مناقصه" کلیه صفحات آنها مهر و امضاء گردیده در پاکت (ج) بصورت در بسته و لاک و مهر شده به همراه پاکتهای الف و ب حداکثر تا پایان وقت اداری روز شنبه ۱۴۰۲/۰۵/۲۸ به دبیرخانه شرکت سیمان ساوه واقع در زرنده کیلومتر ۲۶ جاده ساوه به بوئین زهرا کارخانه سیمان خاکستری ساوه و یا تهران میدان آرژانتین خیابان احمد قصیر، خیابان هفدهم (شهید بهزاد شفق) پلاک ۲۱ تحویل داده شود. (بر روی هر پاکت عبارت مربوط به مناقصه فوق می بایستی قید شود)

#### ۵- زمان اعلام نتیجه و عقد قرارداد:

الف: مناقصه گذار پس از بررسی پیشنهادات، نتیجه مناقصه را اعلام خواهد نمود.

ب: در صورتیکه برنده مناقصه ظرف مهلت تعیین شده در بند ۵- الف اقدام ننماید، سپرده او به نفع شرکت سیمان ساوه ضبط و به نفرات دوم و سوم با همین شرایط به ترتیب مراجعه و اقدام خواهد شد.

#### ۶- سایر شرایط

۶-۱- به پیشنهادهای مخدوش، ناقص، مشروط، مبهم و مغایر با مفاد مندرج در شرایط مناقصه و یا ارسال شده پس از مهلت مقرر و یا پیشنهادهایی که سپرده شرکت در مناقصه به همراه آن ارائه نشده باشد و یا کسر مدارک داشته باشد رسیدگی نخواهد شد.

۶-۲- کارفرما در رد یا قبول یک یا کلیه پیشنهادات بدون ذکر دلیل مختار خواهد بود.

۶-۳- کلیه کسور قانونی اعم از بیمه، مالیات و اخذ مفاصحا حساب بیمه به عهده برنده مناقصه میباشد. بنابراین قیمت پیشنهادی می بایستی بصورت ناخالص ارائه شود.

۶-۴- هزینه های برگزاری مناقصه به عهده برنده مناقصه میباشد.

امضاء و مهر پیشنهاد دهنده

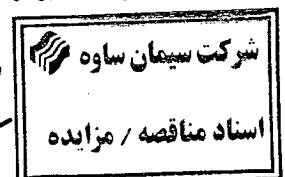

صندوق پستی مأمونیه: ۱۴۴-۳۹۴۱۵

صندوق پستی ساوه: ۳۵۹-۳۹۱۶۶

واحد شماره یک کارخانه سیمان سفید: کیلومتر ۲۶ جاده ساوه بطرف بوئین زهرا، صندوق پستی ساوه: ۳۵۹-۳۹۱۶۶

تلفن: ۰۸۶-۴۵۲۳۱۱۰۱ نامبر: ۰۸۶-۴۵۲۳۱۲۲۹

واحد شماره دو کارخانه سیمان خاکستری: کیلومتر ۲۶ جاده ساوه بطرف بوئین زهرا

تلفن: ۰۸۶-۴۵۲۳۱۰۲۲ نامبر: ۰۸۶-۴۵۲۳۱۱۴۶

www.savehcement.com

info@savehcement.com

تلفن دفتر مرکزی: ۰۳۰-۸۸۱۰۰۷۲۹-۲۱ شناسه ملی شرکت: ۱۰۱۰۱۱۷۵۵۷۲

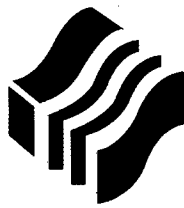

تاریخ: .....  
شماره: .....  
پیوست: .....

بسمه تعالی

- ۶-۵- گشایش پاکت ها غیر حضوری خواهد بود.
- ۶-۶- بهای پیشنهادی باید بمنبع مشخص تعیین و به حروف نوشته شده و در پاکت ج لاک و مهر شده تسلیم گردد.
- ۶-۸- پیشنهاد دهنده می بایستی دارای حداقل ۳ سال تجربه / سابقه فعالیت (رتبه / صلاحیت / ....) در زمینه موضوع مناقصه باشد.
- ۶-۹- پیشنهاد دهنده در مناقصه می بایستی با توجه به شرایط و موقعیت کار و محل که رویت نموده پیشنهاد خود را ارائه نماید و هیچ عذری در آینده از وی در خصوص عدم آگاهی از شرایط مناقصه قابل قبول نخواهد بود.
- ۶-۱۱- کلیه مسئولیت های حقوقی و جزائی ناشی از قوانین و مقررات کار و تأمین اجتماعی و دارائی و نهادهای دولتی دیگر بعهده برنده مناقصه بوده و در این موارد، کارفرما هیچگونه مسئولیتی را عهده دار نمی باشد.
- ۶-۱۲- شرکت در مناقصه به منزله قبول کلیه شرایط مناقصه و مفاد آن می باشد.
- " برگ پیشنهاد قیمت "

اینجانب / این شرکت	به شماره شناسنامه / به شماره ثبت
تاریخ تولد / تاریخ ثبت	محل تولد / محل ثبت
فرزند	به شماره ملی / شناسه ملی / کد اقتصادی

به نشانی شماره تلفن شماره فاکس شماره تلفن همراه از طرف خود / شرکت

پس از انجام بررسی های لازم و مطالعه دقیق موضوع و شرایط مناقصه و با علم و اطلاع کافی از وضعیت عملیات اعلام شده از طرف شرکت سیمان ساوه، آمادگی خود را جهت انجام موضوع و شرایط مناقصه در قبال دریافت مبلغ آن به شرح جدول ذیل اعلام می نمایم.

شرح کالا	تعداد	مبلغ کل (ریال)
مجموعه کامل چرخ محرک استاکر	۴	

موارد دیگر :  
پیش پرداخت :  
زمان تحویل :

امضاء و مهر پیشنهاد دهنده

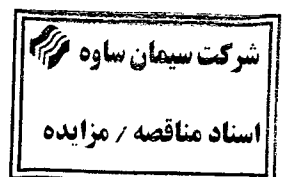

صندوق پستی مأمونیه : ۱۴۴-۳۹۴۱۵

صندوق پستی ساوه : ۳۵۹-۳۹۱۶۶

واحد شماره یک کارخانه سیمان سفید : کیلومتر ۴۲ جاده ساوه بطرف بوئین زهرا ،

تلفن : ۰۸۶ - ۴۵۲۳۱۱۰۱ نمابر : ۰۸۶ - ۴۵۲۳۱۲۲۹

واحد شماره دو کارخانه سیمان خاکستری : کیلومتر ۲۶ جاده ساوه بطرف بوئین زهرا

تلفن : ۰۸۶ - ۴۵۲۳۱۰۲۲ نمابر : ۰۸۶ - ۴۵۲۳۱۱۴۶

تلفن دفتر مرکزی : ۰۳۰ - ۷۲۹ - ۸۸۱۰۰۲۱ - شناسه ملی شرکت : ۱۰۱۰۱۱۷۵۵۷۲

www.savehcement.com

info@savehcement.com

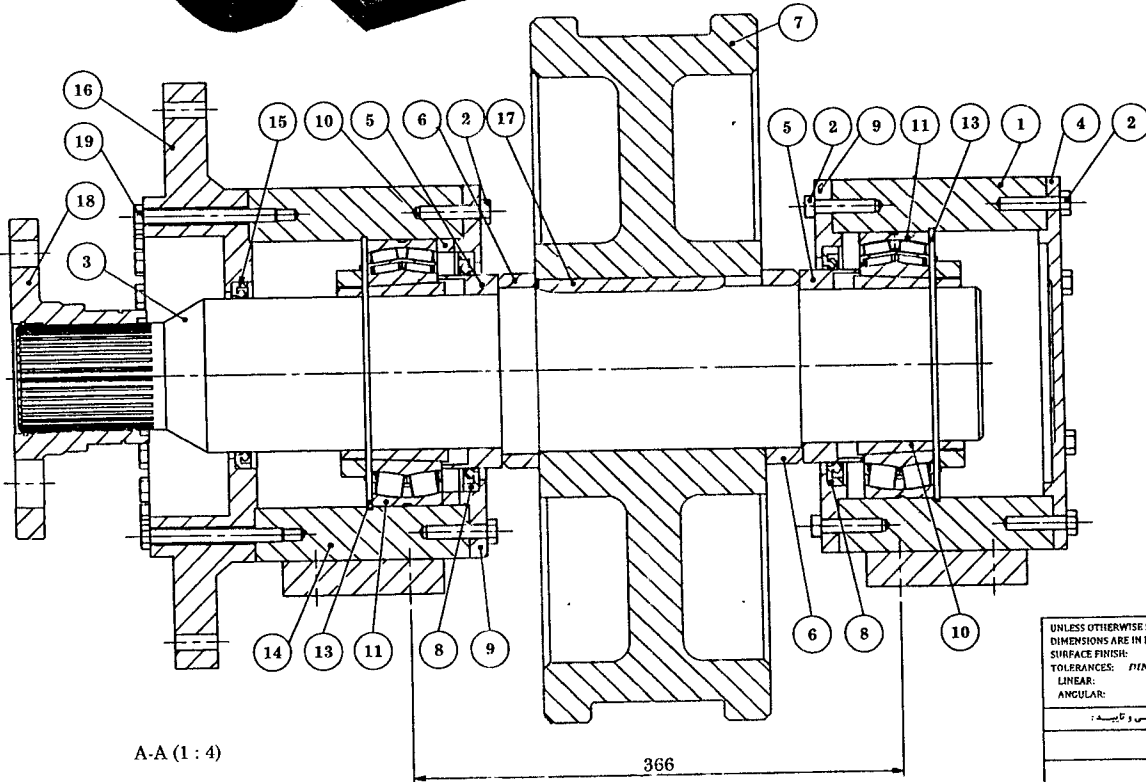
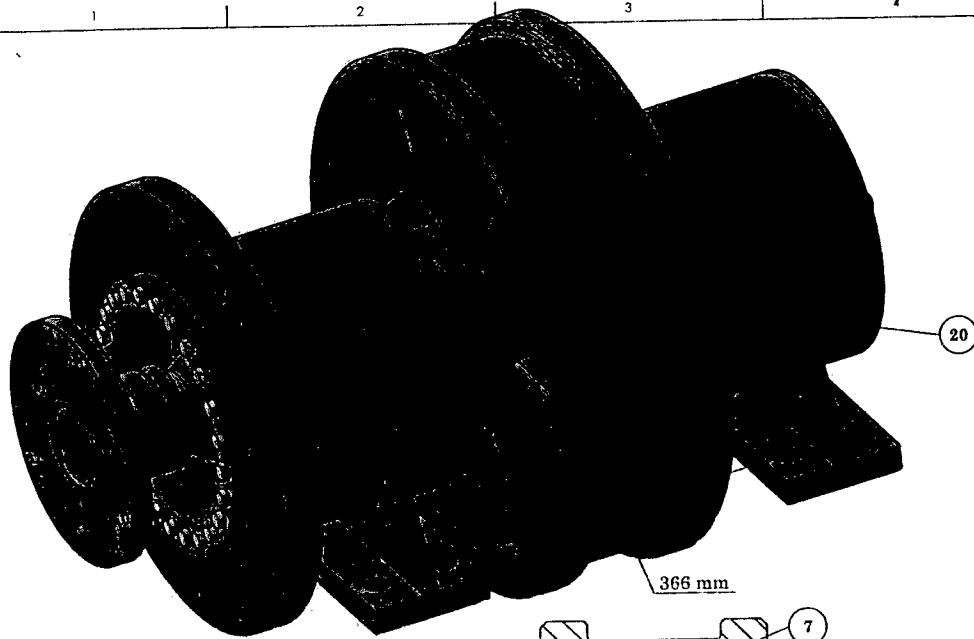
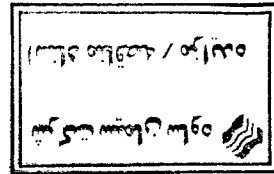

ITEM NO.	PART NUMBER	MATERIAL	QTY.
1	01- Support <i>G625</i>	<del>ST52</del>	1
2	Hex bolt M10 x 1.5 x 45	.....	18
3	03- Towing Shaft	1.5920	1
4	04- Blend Cover For Support	ST52	1
5	05- Chromium Plated Bushing	ST37	2
6	06- Spacer	ST37	2
7	07- Idle Wheel D=500	CK45	1
8	08- Seal Ring A 145-180-12	.....	2
9	09- Cover For Support	ST52	2
10	10- Bearing Shoulder Ring	ST37	1
11	11- Drive Bushing SKF H3026	.....	2
12	12- SKF 23026 CCK/W33	.....	2
13	13- Circlip DIN 472 - 200 x 4	.....	2
14	14- Support For Gearbox Side <i>G625</i>	<del>ST52</del>	1
15	15- Seal Ring A 115-140-12	.....	1
16	16- Flange For Bell	ST52	1
17	Key	ST52	1
18	Driving Flange Gearbox	1.5920	1
19	Hex bolt M10 x 1.5 x 100	.....	24
20	Grease Nipple M10	.....	4

UNLESS OTHERWISE SPECIFIED:  
DIMENSIONS ARE IN MILLIMETERS  
SURFACE FINISH:  
TOLERANCES: *DIN 718*  
LINEAR:  
ANGULAR:

FINISH:

DERUR AND  
BREAK SHARP  
EDGES

بررسی و تأیید:	توسعه:	کد دستگاه: 20-02	عنوان نقشه:
	سید محمد توکلی	کد کار:	مجموعه شافت و جرخ محرک و فلنج هزار خاری
	۱۴۰۰/۰۲/۲۵	کد طراحی:	گسیر یکنس استناکر
		کد لایه مسئول:	شماره نقشه مرجع:
		جنس:	SWC.T-0048
		مغز:	SWC21718219
		مغز:	شماره نقشه مرجع:
تعداد: 2	مغز: (R6)	SCALE: 1:5	REVISION: 1
			SHEET 1 OF 7



دفتر فنی و برنامه ریزی  
شرکت سیمان سفید ساوه

عنوان نقشه: مجموعه شافت و جرخ محرک و فلنج هزار خاری

گسیر یکنس استناکر

شماره نقشه مرجع:

SWC.T-0048

SWC21718219

تعداد: 2

مغز: (R6)

SCALE: 1:5

REVISION: 1

SHEET 1 OF 7

A3

Item : 03

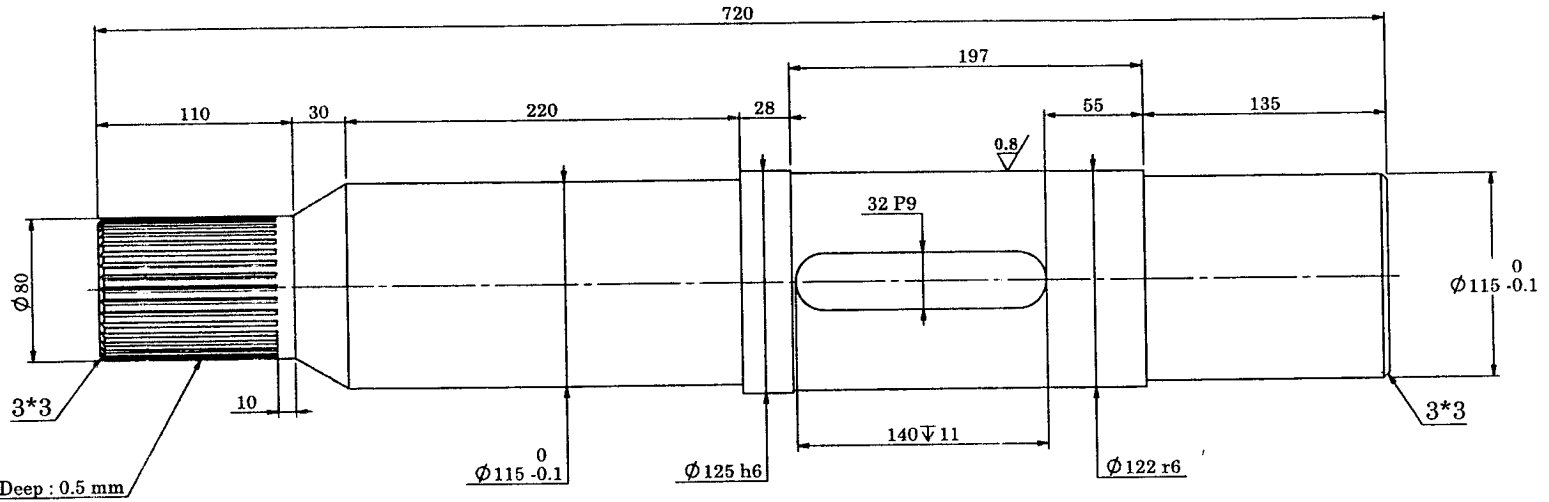
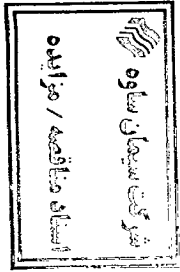

B 80\*74 DIN 5482  
Surface Hardness : 45 HRC , Deep : 0.5 mm

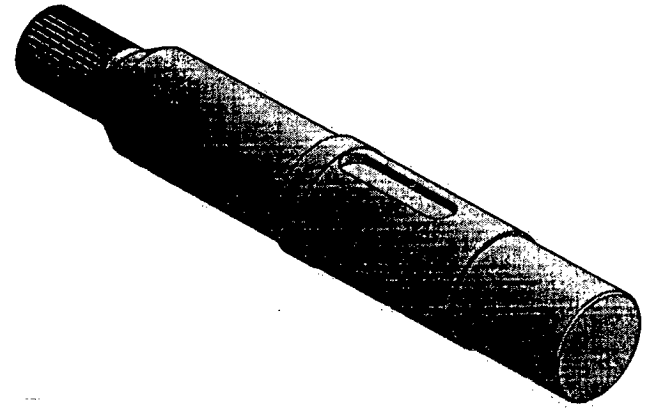

Item : 17

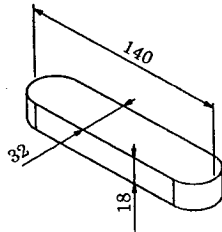

UNLESS OTHERWISE SPECIFIED: DIMENSIONS ARE IN MILLIMETERS SURFACE FINISH: TOLERANCES: DIN 1168 LINEAR: ANGULAR:		FINISH:	DEBUR AND BREAK SHARP EDGES	دفتر فنی و برنامه ریزی شرکت سیمان سفید ساوه	
پروسس و تایید:	توسعه:	20-02	کد دستگاه:	عنوان نقشه:	
استادان تو کلسی	نام:	21200210115	کد کالا:	شافت چرخ محرک استناکر	
۱۴۰۰/۷/۲۵	تاریخ:		کد کالی مدل:	شماره نقشه مرجع:	
	امضاء:	Shaft: 1.5920	چسب:	شماره نقشه:	SWC.T-0048
		Key: ST52	وزن (kg):	SCALE: 1:3	REVISION: 1
		2	عدد:	SHFT 2 OF 7   A3	

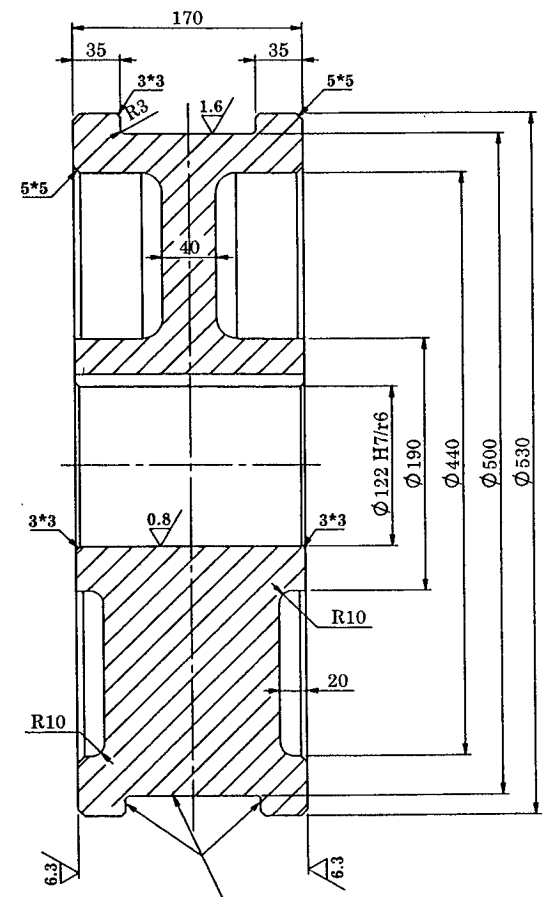
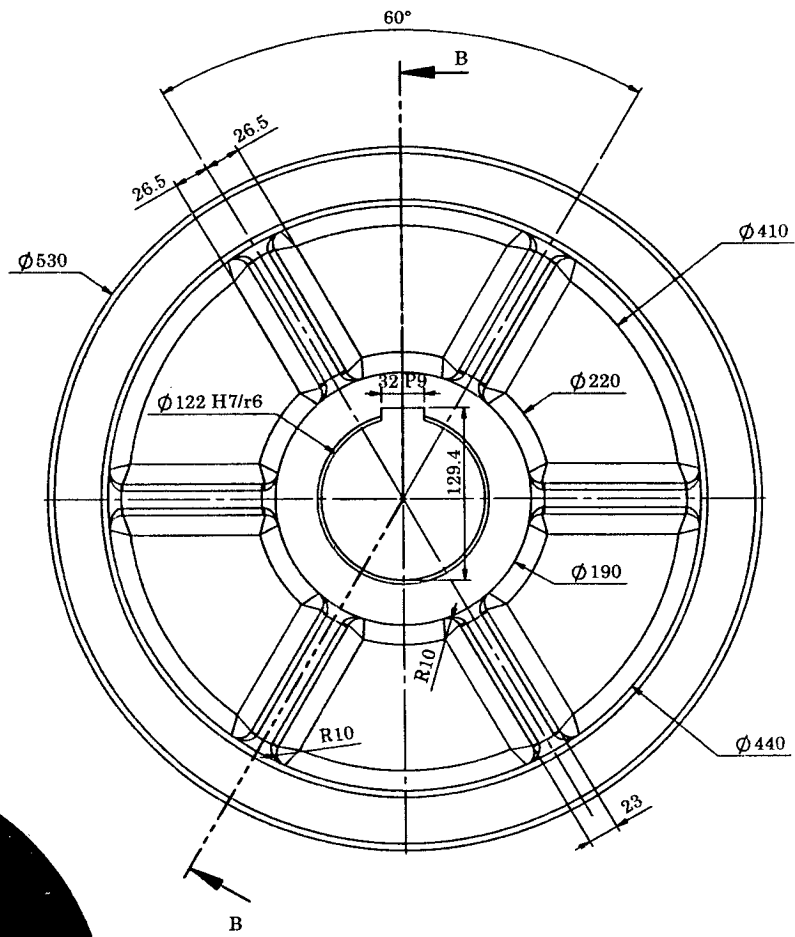
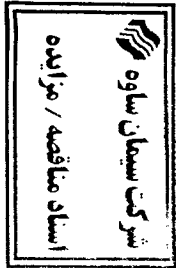

B-B  
Surface Hardness : 45 HRC  
Deep : 3 mm



UNLESS OTHERWISE SPECIFIED: DIMENSIONS ARE IN MILLIMETERS SURFACE FINISH: TOLERANCES: DIN 7184 LINEAR: ANGULAR:		FINISH:	DERUR AND BREAK SHARP EDGES	<b>دفتر فنی و برنامه ریزی</b> <b>شرکت سیمان سفید ساوه</b>	
بررسی و تأیید:	تأیید:	نام:	20-02	عنوان نقشه:	
	<b>سعید توکلی</b>	تاریخ:	21200210118	<b>چرخ محرک استاکر</b>	
		جنس:	CK45	Item : 07	
		مقدار:	2	شماره نقشه:	SWC.T-0048
		وزن (kg):	SCALE: 1:4	شماره نقشه مرجع:	SWC21718219
			REVISION: 1	SHEET 3 OF 7	

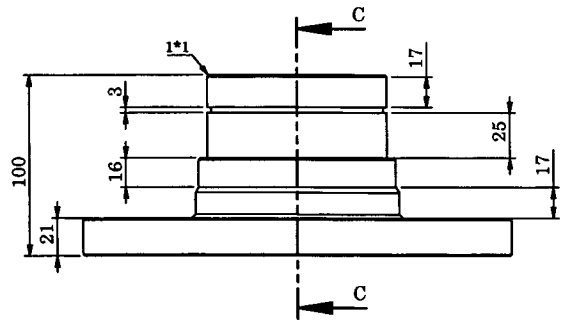

A 80\*74  
DIN 5482  
Surface Hardness : 45 HRC , Deep : 0.5 mm

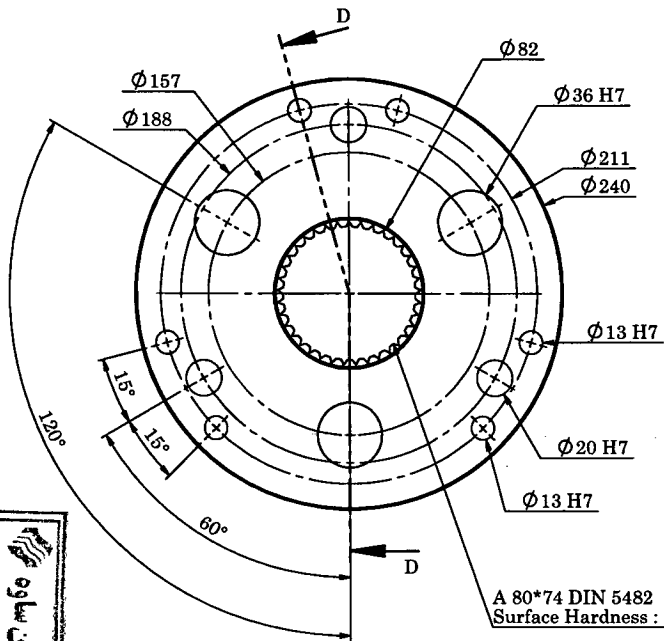
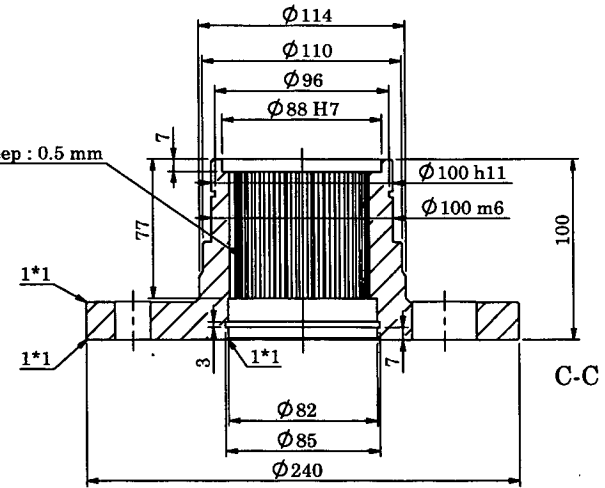

A 80\*74 DIN 5482  
Surface Hardness : 45 HRC , Deep : 0.5 mm

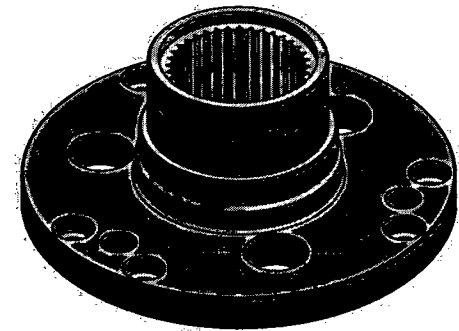
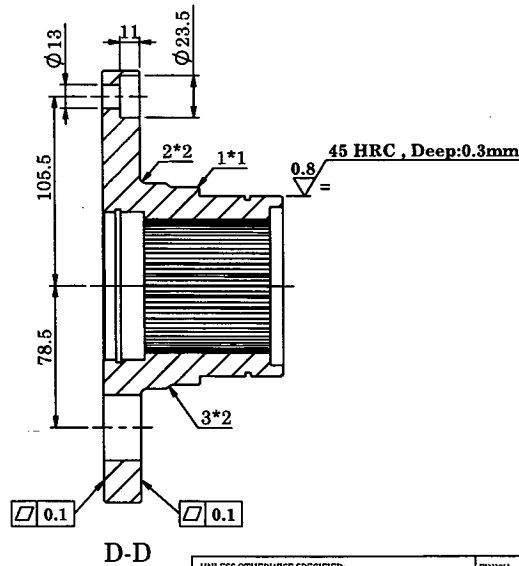

UNLESS OTHERWISE SPECIFIED:  
DIMENSIONS ARE IN MILLIMETERS  
SURFACE FINISH:  
TOLERANCES: DIN 7168  
LINEAR:  
ANGULAR:

FINISH:

DEBUR AND  
BREAK SHARP  
EDGES

بررسی و تأیید:	توسیم:	کد دستگاه:	20-02	عنوان نقشه:	درفتنی و برنامه ریزی
نام:	مسعود توکلی	کد کالا:	21200210119	شماره نقشه:	شرکت سیمان سفید ساوه
تاریخ:	۱۳۰۰/۰۲/۲۵	کد کالی مدل:		شماره نقشه مرجع:	SWC.T-0048
امضاء:		جنس:	1.5920	شماره نقشه:	SWC21718219
مقدار:	2	مکان:		مقیاس:	E1-09 (P089)
مقیاس:	1:3	مقیاس:	1	مقیاس:	SCALE: 1:3 REVISION: 1
			SHEET 4 OF 7 A3		

شرکت سیمان ساوه  
استان سمنان

Item : 01

شرکت سیمان ساوه  
استاد منطقه / مزایده

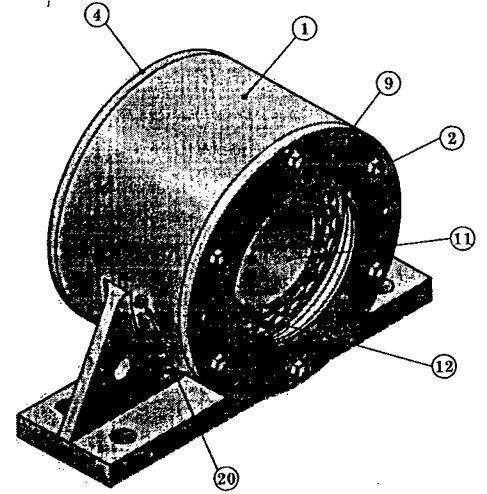
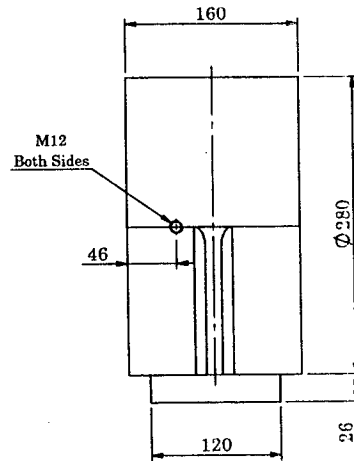
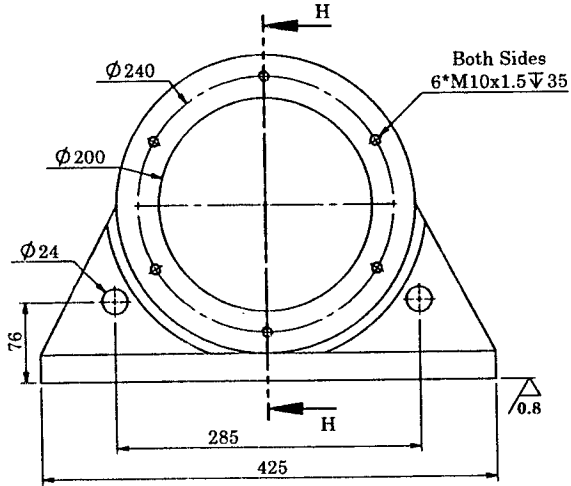
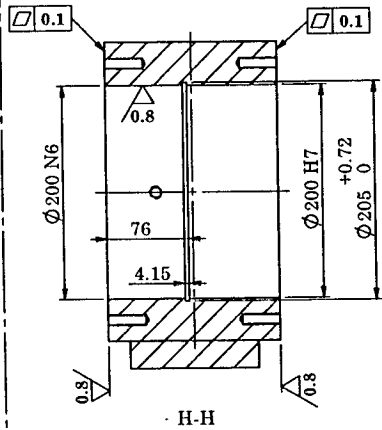
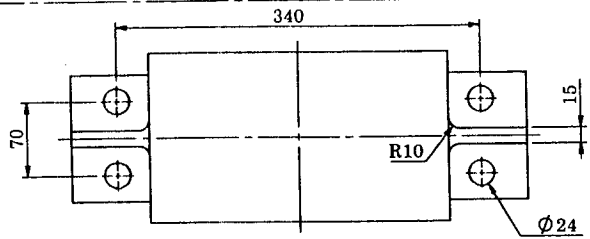

Item : 09

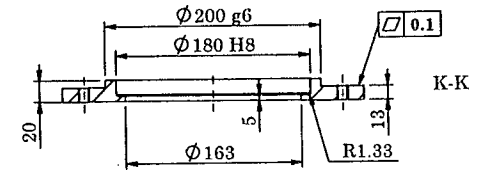
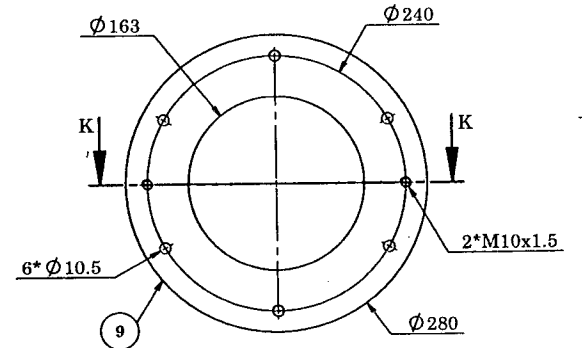

Item : 03

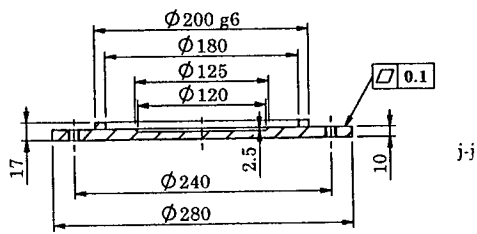
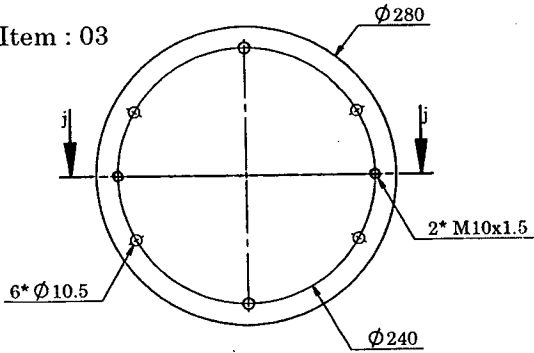

Item : 05

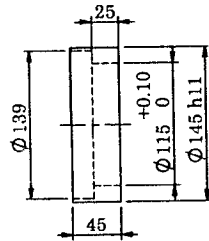

Item : 06

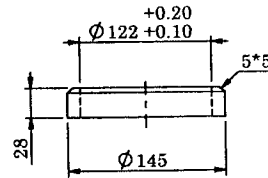

UNLESS OTHERWISE SPECIFIED:  
DIMENSIONS ARE IN MILLIMETERS  
SURFACE FINISH:  
TOLERANCES: DIN 7187  
LINEAR:  
ANGULAR:

FINISH:

DEBUR AND  
BREAK SHARP  
EDGES

دفتر فنی و برنامه ریزی  
شرکت سیمان سفید ساوه



کد دستگاه: 20-02	تاریخ: 1400/02/25	شماره نقشه: SWC.T-0048	عنوان نقشه: هوزینگ سمت مقابل گیربکس استاکر
نام: سیمید توکلی	تاریخ: 1400/02/25	شماره نقشه: SWC21718219	شماره نقشه مرجع: SWC21718219
کد کار:	تاریخ: 1400/02/25	شماره نقشه: SWC.T-0048	شماره نقشه مرجع: SWC21718219
کد کار:	تاریخ: 1400/02/25	شماره نقشه: SWC.T-0048	شماره نقشه مرجع: SWC21718219
کد کار:	تاریخ: 1400/02/25	شماره نقشه: SWC.T-0048	شماره نقشه مرجع: SWC21718219
کد کار:	تاریخ: 1400/02/25	شماره نقشه: SWC.T-0048	شماره نقشه مرجع: SWC21718219

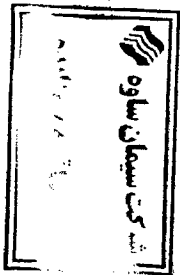
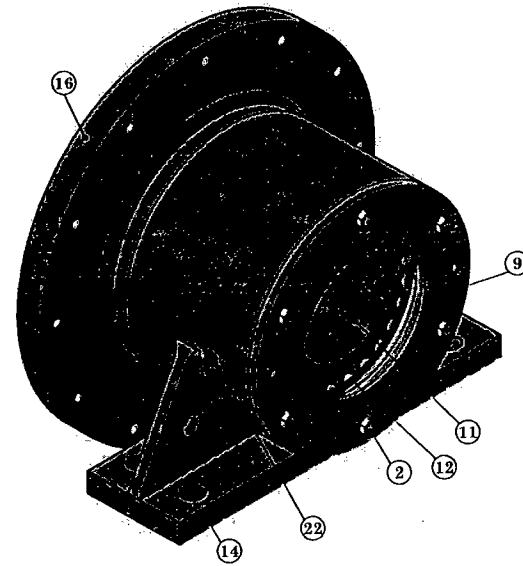
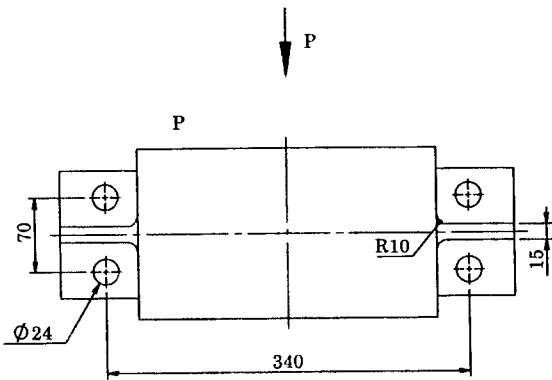
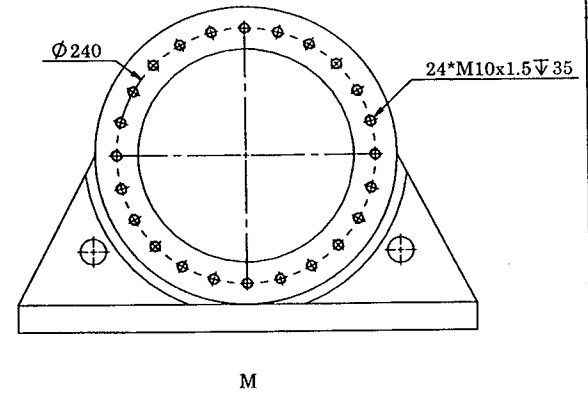
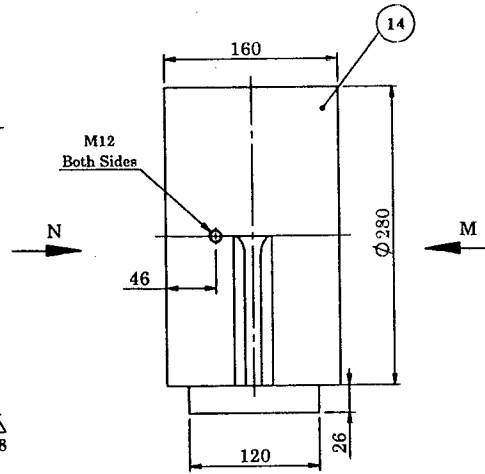
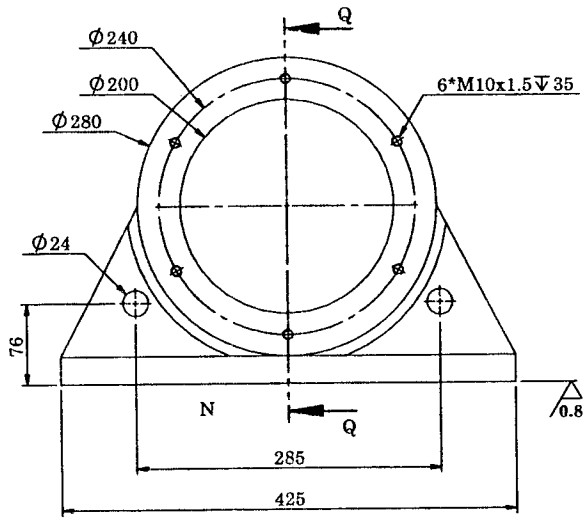
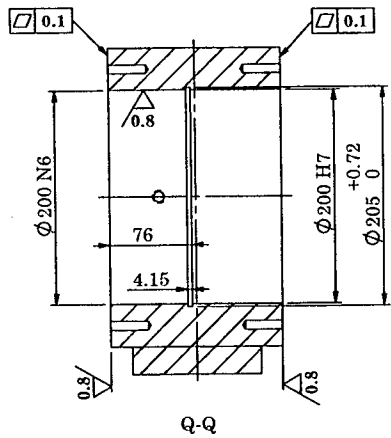

UNLESS OTHERWISE SPECIFIED: DIMENSIONS ARE IN MILLIMETERS SURFACE FINISH: TOLERANCES: <i>DIN 718</i> LINEAR: ANGULAR:		FINISH:	DERUR AND BREAK SHARP EDGES	د دفتر فنی و برنامه ریزی شرکت سیمان ساپید ساوه	عنوان نقشه: <b>هوزینگ سمت گیربکس استاکر</b>
کد دستگاه: 20-02	کد کالا:	نام: <b>سپید توکلی</b>	تاریخ: ۱۴۰۰/۰۷/۲۵	شماره نقشه: SWC.T-0048	
کد کارخانه:	جنس:	مقیاس: ۱:۱	تعداد: ۵	شماره مرجع: SWC21718219	SCALE: 1:15   REVISION: 1   SHEET 6 OF 7   A3



Item : 09

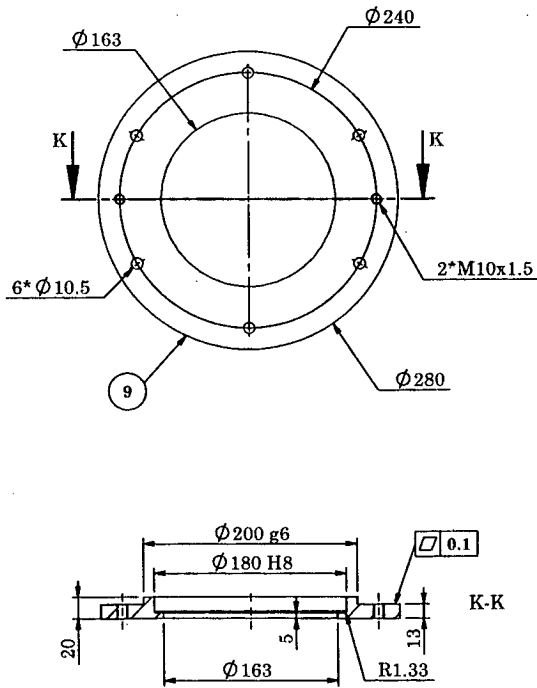

Item : 16

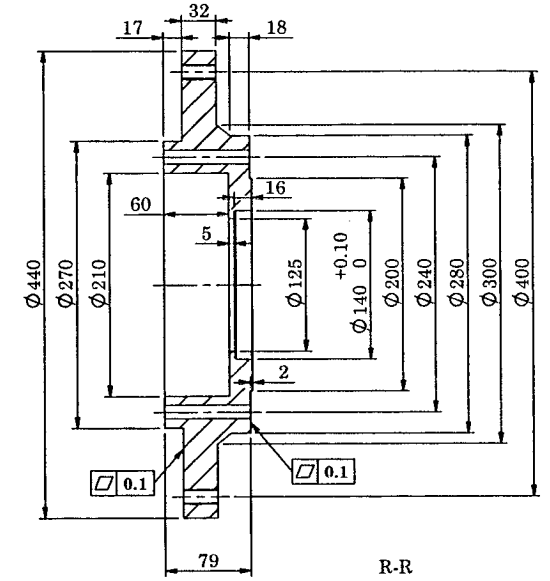
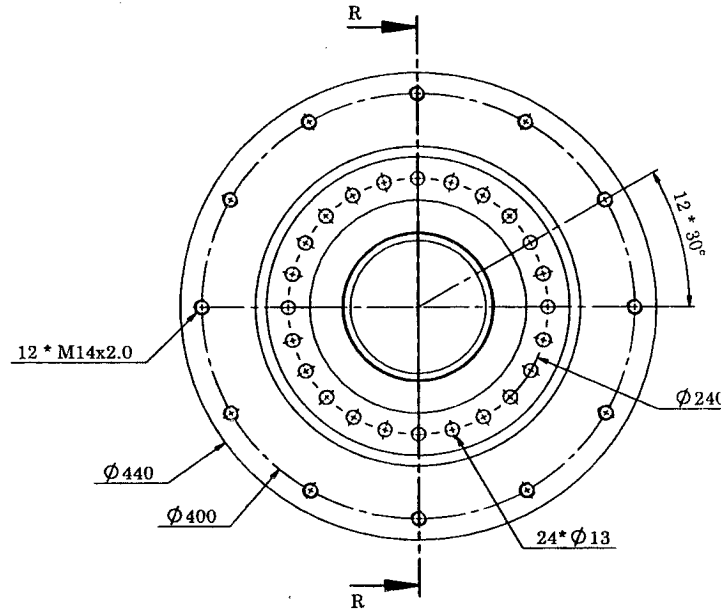

Item : 05

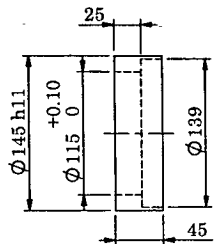

Item : 10

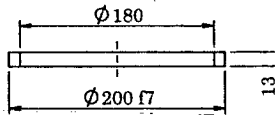

Item : 06

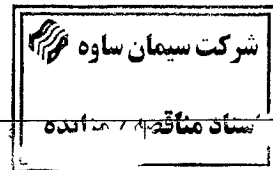
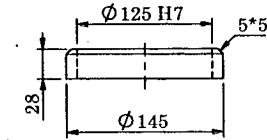

UNLESS OTHERWISE SPECIFIED: DIMENSIONS ARE IN MILLIMETERS SURFACE FINISH: TOLERANCES: DIN 7161 LINEAR: ANGULAR:		FINISH:	DERUR AND BREAK SHARP EDGES	<b>دفتر فنی و برنامه ریزی</b> <b>شرکت سیمان سفید ساوه</b>	
پروسی و تایید:	توسعه:	نام:	کد دستگاه:	عنوان نقشه:	
	مسئول تولید توکسی	تاریخ:	20-02	قطعیات هوزینگ سمت گسیر یکس	
	۱۴۰۰/۰۲/۲۵	امضاء:		چرخ محرک استاکر	
				شماره نقشه:	شماره نقشه مرجع:
				SWC.T-0048	SWC21718219
				SCALE: 1:5	REVISION: 1
				SHEET 7 OF 7   A3	