



بسمه تعالی

« برگ شرایط شرکت در مناقصه عمومی » شرکت سیمان ساوه

۱- موضوع مناقصه

موضوع مناقصه عبارت است خرید زره سیکلون طبق نقشه و مشخصات ذیل جهت کارخانه سیمان خاکستری
شرایط شرکت در مناقصه

پیشنهاد دهنده می بایست پیشنهاد خود را در پاکت در بسته حداکثر تا تاریخ ۱۴۰۲/۱۱/۱۴ که حاوی سه پاکت "الف"، "ب" و "ج" می باشد به شرح زیر تنظیم نموده و در موعد مقرر در قبال اخذ رسید که حاوی ساعت و تاریخ وصول می باشد به دفتر شرکت سیمان ساوه (سهامی عام) سرکار خانم برهانی (نماینده حراست) تسلیم نماید.
پاکتهای ارسالی می بایست لاک و مهر گردیده باشد و به پیشنهاداتی که در پاکتهای باز و یا بصورت نامبر تسلیم گردد ترتیب اثر داده نخواهد شد.

روی پاکت باید موضوع مناقصه و نشانی پیشنهاد دهنده و تاریخ تسلیم پیشنهاد ذکر گردد.

۱- محتویات پاکت "الف"

ضمانتنامه بانکی و در صورت عدم ارائه ضمانتنامه بانکی، چک بانکی و یا چک شرکتی صیادی تاریخ دار ثبت شده در سامانه بانکی، به مبلغ ۳,۵۰۰,۰۰۰,۰۰۰ ریال (سه میلیارد و پانصد میلیون ریال) بنام شرکت سیمان ساوه (سهامی عام)
ضمانت نامه بانکی فوق میبایستی تا سه ماه از تاریخ صدور دارای اعتبار باشد. پرینت تایید صحت ثبت چک صیادی در سامانه بانکی در پاکت (الف) الزامی می باشد.

تبصره ۱: سپرده نفرات اول تا سوم تا زمان عقد قرارداد نگهداری می شود و سپرده نفرات چهارم و بعد از آن پس از بازگشایی پاکات عودت داده خواهد شد.

۲- محتویات پاکت "ب"

(۱) رونوشت اساسنامه.

(۲) روزنامه رسمی آگهی تأسیس شرکت و رونوشت آخرین روزنامه رسمی شرکت که در آن اعضای هیئت مدیره، مدیر عامل و امضاءهای مجاز و تعهد آور شرکت، برای اشخاص حقوقی مشخص و دارای اعتبار باشد.

(۳) هر گونه اطلاعات راجع به سوابق تجربی، پیشنهادات فنی، رزومه کاری و توان فنی و مادی، پروانه یا مجوز فعالیت و رتبه بندی شرکت می بایستی در پاکت (ب) ارائه شود.

۳- محتویات پاکت "ج"

(۱) برگ پیشنهاد قیمت پیوست که از طرف پیشنهاد دهنده تکمیل گردیده است.

(۲) برگ پیشنهاد قیمت باید به امضای اصل دارندگان امضاء مجاز و مهر شرکت برسد.

امضاء و مهر پیشنهاد دهنده

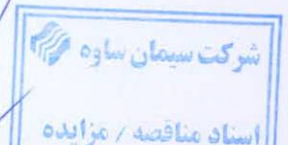

صندوق پستی مأمونیه: ۱۴۴-۳۹۴۱۵

صندوق پستی ساوه: ۳۵۹-۳۹۱۶۶

کیلومتر ۲۶ جاده ساوه بطرف بوئین زهرا. صندوق پستی ساوه: ۳۵۹-۳۹۱۶۶

تلفن: ۰۸۶-۴۵۲۳۱۱۰۱ - نمابر: ۰۸۶-۴۵۲۳۱۲۲۹

واحد شماره دو کارخانه سیمان خاکستری: کیلومتر ۲۶ جاده ساوه بطرف بوئین زهرا

تلفن: ۰۸۶-۴۵۲۳۱۰۲۲ - نمابر: ۰۸۶-۴۵۲۳۱۱۴۶

www.savehcement.com

info@savehcement.com

تلفن دفتر مرکزی: ۰۳۰-۸۸۱۰۰۷۲۹ - شناسه ملی شرکت: ۱۰۱۰۱۱۷۵۵۷۲



تاریخ:

شماره:

پیوست:

بسمه تعالی

۳- قرارداد پیوستی تحت عنوان نسخه پیشنویس (غیرنهایی) بوده و مناقصه گذار (شرکت سیمان ساوه) اختیار دارد حسب مورد نسبت به تغییر و اصلاح مفاد آن پیش از امضای قرارداد فی مابین نماید.

۴- نحوه و محل تحویل پیشنهادات مدارک مورد نیاز

کلیه اسناد مناقصه شامل پاکت های " الف "، " ب " و " ج " و هر گونه مدارک ارسالی کارفرما (که به امضاءهای اصل و تعهد آور شرکت برسد و به مهر شرکت مهور گردد). حداکثر تا پایان وقت اداری تاریخ ۱۴۰۲/۱۱/۱۴ به واحد حراست کارخانه سیمان خاکستری ساوه به نشانی: شهرستان زرنديه كيلومتر ۲۶ جاده ساوه به بوئين زهرا يا به آدرس دفتر مرکزی سیمان ساوه به نشانی: تهران میدان آرژانتین خیابان احمد قصیر کوچه هفدهم پلاک ۲۱. سرکار خانم برهانی (نماینده حراست) (بر روی هر پاکت عبارت مربوط به مناقصه فوق می بایستی قید شود) ارسال گردد.

۵- زمان اعلام نتیجه و عقد قرارداد

۵-۱- مناقصه گذار پس از بررسی پیشنهادات نتیجه مناقصه را اعلام خواهد نمود. زمان لازم برای عقد قرارداد ۱۰ روز بعد از تاریخ ابلاغ مناقصه گذار به برنده مناقصه می باشد.

۵-۲- در صورتیکه برنده مناقصه ظرف مهلت تعیین شده اقدام ننماید، سپرده او به نفع این شرکت ضبط و نفقات دوم و سوم با شرایط فوق به ترتیب برنده اعلام گردیده و نسبت به عقد قرارداد با نامبردگان اقدام خواهد شد.

۶- سایر شرایط

۶-۱- به پیشنهادات ناقص، مبهم، مشروط، مخدوش و مغایر با مفاد مندرج در شرایط مناقصه و یا پیشنهادهای که سپرده شرکت در مناقصه به همراه آن ارائه نشده باشد و یا کسر مدارک داشته باشد رسیدگی نخواهد شد.

۶-۲- خریدار در رد یا قبول یک یا کلیه پیشنهادات مختار می باشد.

۶-۳- برنده مناقصه تعهد می نماید به منظور تضمین انجام تعهدات خود ظرف هفت روز کاری از تاریخ اعلام قبولی از سوی شرکت سیمان ساوه، یک فقره تضمین مورد قبول کارفرما را معادل ۱۰٪ مبلغ قرارداد به شرکت سیمان ساوه تسلیم نماید، عدم تسلیم تضمین فوق در زمان مذکور به منزله آن است که برنده مناقصه از امضاء و مبادله قرارداد خودداری نموده است که در اینصورت کار فرما حق دارد وجه الضمان شرکت در مناقصه را به نفع خود ضبط نماید و شرکت سیمان ساوه مجاز خواهد بود که نفقات دوم و سوم را با همان شرایط به ترتیب برنده مناقصه اعلام نماید.

۶-۴- شرکت در مناقصه به منزله قبول کلیه شرایط مناقصه و مفاد آن می باشد.

۶-۵- هزینه های برگزاری مناقصه بعهده برنده مناقصه می باشد.

(Handwritten signature and stamp area)

امضاء و مهر پیشنهاد دهنده

(Handwritten signature and official stamp of Saveh Cement Co.)



صندوق پستی مأمونیه : ۱۴۴-۳۹۴۱۵

صندوق پستی ساوه : ۳۵۹-۳۹۱۶۶

واحد شماره یک کارخانه سیمان سفید : کیلومتر ۴۲ جاده ساوه بطرف بوئين زهرا .

تلفن : ۰۸۶ - ۴۵۳۳۱۱۰۱ نمابر : ۰۸۶ - ۴۵۳۳۱۲۲۹

واحد شماره دو کارخانه سیمان خاکستری : کیلومتر ۲۶ جاده ساوه بطرف بوئين زهرا

تلفن : ۰۸۶ - ۴۵۳۳۱۱۴۶ نمابر : ۰۸۶ - ۴۵۳۳۱۱۴۶

تلفن دفتر مرکزی : ۰۳۰-۸۸۱۰۰۷۲۹-۲۱ شناسه ملی شرکت : ۱۰۱۰۱۱۷۵۵۷۲

www.savehcement.com

info@savehcement.com



تاریخ:
شماره:
پیوست:

بسمه تعالی

" برگ پیشنهاد قیمت "

اینجانب / این شرکت	به شماره شناسنامه / به شماره ثبت
تاریخ تولد / تاریخ ثبت	محل تولد / محل ثبت
فرزند	به شماره ملی / شناسه ملی / کد اقتصادی

به نشانی شماره تلفن شماره فاکس شماره تلفن همراه از طرف خود/شرکت

پس از انجام بررسی های لازم و مطالعه دقیق موضوع و شرایط مناقصه و با علم و اطلاع کافی از وضعیت عملیات اعلام شده از طرف شرکت سیمان ساوه ، آمادگی خود را جهت انجام موضوع و شرایط مناقصه در قبال دریافت مبلغ آن به شرح جدول ذیل اعلام می نمایم.

ردیف	شرح درخواست	تعداد	فی اریال	مبلغ اکل ریال
۱	قفل لاینر سنترال تیوپ KY0242	۱۹۲		
۲	هانگر KY0241	۱۹۲		
۳	المنت بالائی KY0239	۱۹۲		
۴	نرمال المنت KY0240	۴۴۰		
جمع کل (ریال)				

موارد دیگر ::

پیش پرداخت :

زمان تحویل :

امضاء و مهر پیشنهاد دهنده



صندوق پستی مأمونیه : ۱۴۴-۳۹۴۱۵

صندوق پستی ساوه : ۳۵۹-۳۹۱۶۶

www.savehcement.com

info@savehcement.com

واحد شماره یک کارخانه سیمان سفید : کیلومتر ۱۱ جاده ساوه بظرف بوئین زهرا .

تلفن : ۰۸۶ - ۴۵۲۳۱۱۰۱ نمابر : ۰۸۶ - ۴۵۲۳۱۲۲۹

واحد شماره دو کارخانه سیمان خاکستری : کیلومتر ۲۶ جاده ساوه بظرف بوئین زهرا

تلفن : ۰۸۶ - ۴۵۲۳۱۱۰۲ نمابر : ۰۸۶ - ۴۵۲۳۱۱۴۶

تلفن دفتر مرکزی : ۰۲۱ - ۸۸۱۰۰۷۲۹-۳۰ شناسه ملی شرکت : ۱۰۱۰۱۱۷۵۵۷۲

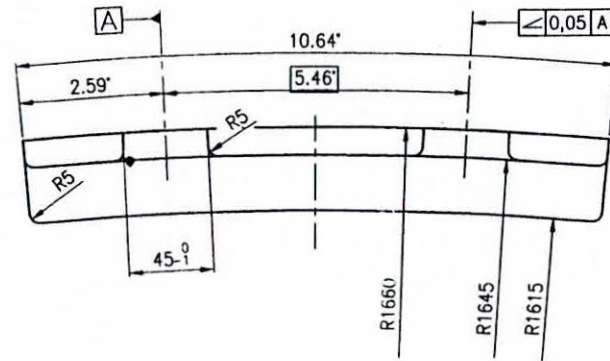
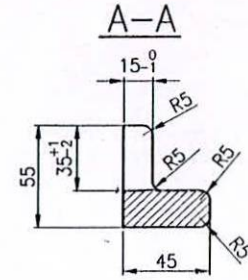
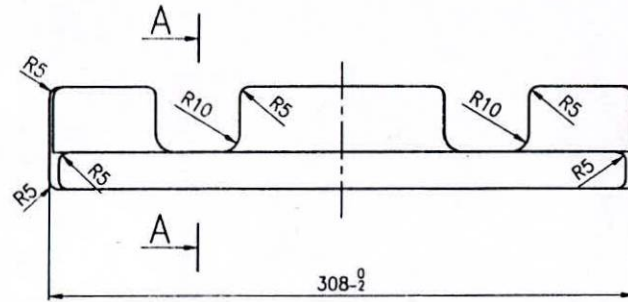

شركت سيستان سائون
 شمس / مازان
 1395/05/05

Revision					Revision in zone: / Description:	
Original	02MAR00	BeSoe	BSte	BSte	Mat.: 344 kg: 3	
Scale:	Date	Sign.	Sign.	Sign.	Welds: ISO-E	ISO-E
1:2		Drawn	Chkd.	Appr.		
Preheater Central tube Lock					<input checked="" type="checkbox"/> KY- 0242 ✓ <input checked="" type="checkbox"/> Pattern number, embossed / countersunk Unless otherwise specified, adhere to General Workshop Instructions No. 520530.	
					PC:	
					No.: 2.235446 Rev.	

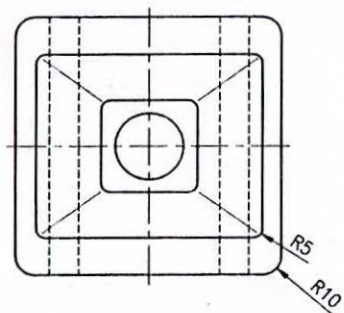
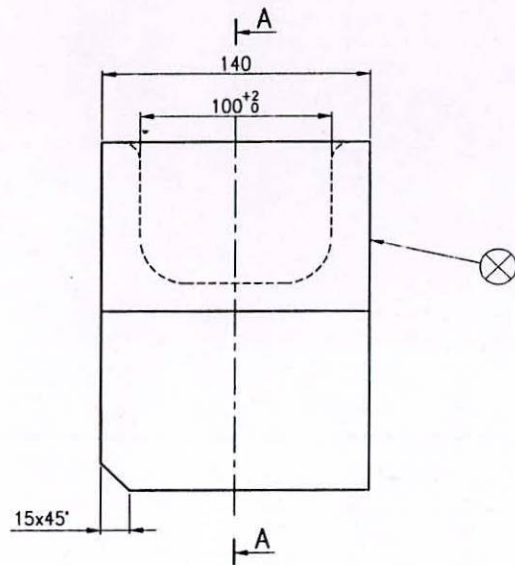
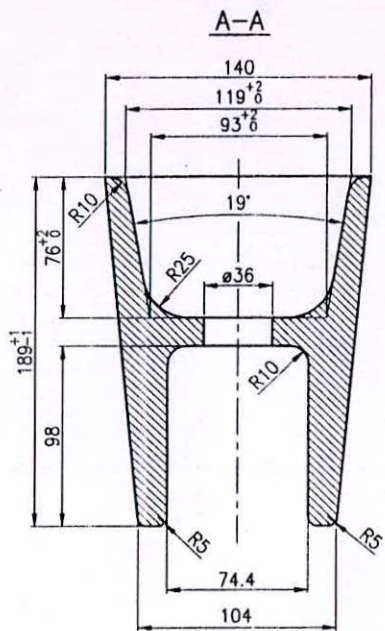

Handwritten signature and a blue rectangular stamp containing Arabic text: "مركز التصميم والدراسات الهندسية" (Engineering Design and Studies Center).

Revision	110CT00	BeSoe	PTAn	PIAn	F10, D13	
Original	02MAR00	BeSoe	BSte	BSte	Revision in zone: / Description:	
Scale:	Date	Sign.	Sign.	Sign.	Mat.: 344	kg: 11
1:2		Drawn	Chkd.	Appr.	Welds: ISO-E	ISO-E
Preheater Central tube Hanger					KY- 0241 Pattern number, embossed / countersunk Unless otherwise specified, adhere to General Workshop Instructions No. 520530. PC:	
F.L.SMITH					No.: 2.235447	Rev. 1

Preheater
Casted central tube for
Cyclone ø7500

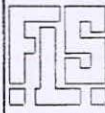

Parts list No. 5.565063 EE
MGN Code/Id.

Sheet No.
01.01.01

	Designation	No req.	Drawing	Code Dimension Manufacturer (Pattern)	Mat	Total Kg.
01						
02	Hanger	98	2.235447	KY-0241	5840	1078
03	Top element	49	1.242499	KY-0239	5840	1519
04	Normal element	243	1.242500	KY-0240	5840	5589
05	Lock	49	2.235446	KY-0242	5840	147
06						
07						
08	Countersunk bolt	98	4.090182		5650	117
09	Washer	98		0700.M30		4
10	Nut	98		0120.M30x2		24
11						
12						
13						
14						
15						
16						
17						
18						
19						
20	Assembly drawing		1.245856			
21						
22						
23						

x) Line

2-5,8: Spares included

Date	Sign.	Kg.
06042001	SDSi	8478.0

01	10	402001	SDSi
Rev.	Line.	Week.	Sign.

For more information contact F.L. Smidth

PROPERTIES:

Austenitic heat resistant, high alloyed steel casting. The chemical composition shall be balanced very carefully in order to avoid sigma-phase formation in the temperature range 600 - 900 °C.

STANDARDS:
General requirements:

When reference to this MAT NO appears on FLS Drawing or FLS Parts List or in FLS Purchase Order the data from the Primary Standard is used as acceptance criteria.

Specific deviations in requirements made in the FLS Parts List, the FLS Purchase Order or a FLS Instruction always overrules this data sheet.

Alternatively accepted International Standards listed in this sheet may be used if the suppliers documentation covers at least the documentation required in the Primary Listed Standard. This means that supplementary tests in some cases will be necessary.

Primary Standard:
EN 10295 (2002) , MATERIAL: G-X40 CrNiSi25-12 , MATERIAL No.: 1.4837

Heat resisting steel castings

CHEMICAL COMPOSITION:

Dim, mm	% C max or range	% Si max or range	% Mn max or range	% P max or range	% S max or range	% N max or range	% Al min or range
	0.3-0.5	1.0-2.5	2.0	0.040	0.030	-	-

Dim, mm	% Cr max or range	% Mo max or range	% Ni max or range	% V max or range	% Nb max or range	% Ti max or range	% Cu max or range	% Other max or range
	24.0-27.0	0.5	11.0-14.0	-	-	-	-	-

MECHANICAL PROPERTIES AT ROOM TEMPERATURE:

Condi- tion	Dim, mm	Tensile Strength	Yield Strength	Elong.	Area		M.Elas	Hardness			Imp. Energy	
		MPa	MPa	%	Reduction		GPa	HRc	HB	HV	KV, min	
		Rm	Re	A5	Z	Z _⊥	E				°C	J
		450 -	230 -	6 -	-	-	-	-	-	-	-	-