



تاریخ: .....  
شماره: .....  
پیوست: .....

بسمه تعالی

« برگ شرایط شرکت در مناقصه عمومی »

شرکت سیمان ساوه

۱- موضوع مناقصه

موضوع مناقصه عبارت است خرید سه عدد هد جوینت آسیاب مواد سیمان خاکستری

شرایط شرکت در مناقصه

پیشنهاد دهنده می بایست پیشنهاد خود را در پاکت در بسته حداکثر تا تاریخ ۱۴۰۲/۱۱/۱۵ که حاوی سه پاکت " الف " ، " ب " و " ج " می باشد به شرح زیر تنظیم نموده و در موعد مقرر در قبال اخذ رسید که حاوی ساعت و تاریخ وصول می باشد به دفتر شرکت سیمان ساوه (سهامی عام) سرکار خانم برهانی (نماینده حراست) تسلیم نماید.  
پاکتهای ارسالی می بایست لاک و مهر گردیده باشد و به پیشنهاداتی که در پاکتهای باز و یا بصورت نامبر تسلیم گردد ترتیب اثر داده نخواهد شد.

روی پاکت باید موضوع مناقصه و نشانی پیشنهاد دهنده و تاریخ تسلیم پیشنهاد ذکر گردد.

۱- محتویات پاکت "الف"

ضمانتنامه بانکی و در صورت عدم ارائه ضمانتنامه بانکی ، چک بانکی و یا چک شرکتی صیادی تاریخ دار ثبت شده در سامانه بانکی ، به مبلغ ۳۰۰,۰۰۰,۰۰۰ ریال (سیصد میلیون ریال) بنام شرکت سیمان ساوه (سهامی عام)  
ضمانت نامه بانکی فوق میبایستی تا سه ماه از تاریخ صدور دارای اعتبار باشد . پرینت تایید صحت ثبت چک صیادی در سامانه بانکی در پاکت ( الف ) الزامی می باشد.

تبصره ۱ : سپرده نفرات اول تا سوم تا زمان عقد قرارداد نگهداری می شود و سپرده نفرات چهارم و بعد از آن پس از بازگشایی پاکات عودت داده خواهد شد .

۲- محتویات پاکت "ب"

(۱) رونوشت اساسنامه.

(۲) روزنامه رسمی آگهی تأسیس شرکت و رونوشت آخرین روزنامه رسمی شرکت که در آن اعضای هیئت مدیره ، مدیر عامل و امضاءهای مجاز و تعهد آور شرکت ، برای اشخاص حقوقی مشخص و دارای اعتبار باشد.

(۳) هر گونه اطلاعات راجع به سوابق تجربی، پیشنهادات فنی ، رزومه کاری و توان فنی و مادی ، پروانه یا مجوز فعالیت و رتبه بندی شرکت می بایستی در پاکت (ب) ارائه شود.

۳- محتویات پاکت "ج"

(۱) برگ پیشنهاد قیمت پیوست که از طرف پیشنهاد دهنده تکمیل گردیده است.

امضاء و مهر پیشنهاد دهنده

Handwritten signatures and stamps of the bidders.

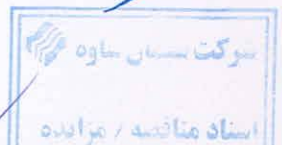

صندوق پستی مأمونیه : ۱۴۴-۳۹۴۱۵

صندوق پستی ساوه : ۳۵۹-۳۹۱۶۶

واحد شماره یک کارخانه سیمان سفید : کیلومتر ۴۲ جاده ساوه بطرف بوئین زهرا .

تلفن : ۰۸۶-۴۵۲۳۱۱۰۱ ، نامبر : ۰۸۶-۴۵۲۳۱۲۲۹

واحد شماره دو کارخانه سیمان خاکستری : کیلومتر ۲۶ جاده ساوه بطرف بوئین زهرا

تلفن : ۰۸۶-۴۵۲۲۱۰۲۲ ، نامبر : ۰۸۶-۴۵۲۲۱۱۴۶

www.savehcement.com

info@savehcement.com

تلفن دفتر مرکزی : ۰۲۱-۸۸۱۰۰۷۲۹-۳۰ ، شناسه ملی شرکت : ۱۰۱۰۱۱۷۵۵۷۲



تاریخ: .....

شماره: .....

پیوست: .....

بسمه تعالی

- ۲) برگ پیشنهاد قیمت باید به امضای اصل دارندگان امضاء مجاز و مهر شرکت برسد.
- ۳) قرارداد پیوستی تحت عنوان نسخه پیشنویس (غیرنهایی) بوده و مناقصه گذار (شرکت سیمان ساوه) اختیار دارد حسب مورد نسبت به تغییر و اصلاح مفاد آن پیش از امضای قرارداد فی مابین نماید.

#### ۴- نحوه و محل تحویل پیشنهادات مدارک مورد نیاز

کلیه اسناد مناقصه شامل پاکت های "الف"، "ب" و "ج" و هر گونه مدارک ارسالی کارفرما (که به امضاءهای اصل و تعهد آور شرکت برسد و به مهر شرکت مهور گردد). حداکثر تا پایان وقت اداری تاریخ ۱۴۰۲/۱۱/۱۵ به واحد حراست کارخانه سیمان خاکستری ساوه به نشانی: شهرستان زرندیه کیلومتر ۲۶ جاده ساوه به بوئین زهرا یا به آدرس دفتر مرکزی سیمان ساوه به نشانی: تهران میدان آرژانتین خیابان احمد قصیر کوچه هفدهم پلاک ۲۱. سرکار خانم برهانی (نماینده حراست) (بر روی هر پاکت عبارت مربوط به مناقصه فوق می بایستی قید شود) ارسال گردد.

#### ۵- زمان اعلام نتیجه و عقد قرارداد

- ۱-۵- مناقصه گذار پس از بررسی پیشنهادات نتیجه مناقصه را اعلام خواهد نمود. زمان لازم برای عقد قرارداد ۱۰ روز بعد از تاریخ ابلاغ مناقصه گذار به برنده مناقصه می باشد.
- ۲-۵- در صورتیکه برنده مناقصه ظرف مهلت تعیین شده اقدام ننماید، سپرده او به نفع این شرکت ضبط و نفرات دوم و سوم با شرایط فوق به ترتیب برنده اعلام گردیده و نسبت به عقد قرارداد با نامبردگان خواهد شد.

#### ۶- سایر شرایط

- ۱-۶- به پیشنهادات ناقص، مبهم، مشروط، مخدوش و مغایر با مفاد مندرج در شرایط مناقصه و یا پیشنهاداتی که سپرده شرکت در مناقصه به همراه آن ارائه نشده باشد و یا کسر مدارک داشته باشد رسیدگی نخواهد شد.
- ۲-۶- خریدار در رد یا قبول یک یا کلیه پیشنهادات مختار می باشد.
- ۳-۶- برنده مناقصه تعهد می نماید به منظور تضمین انجام تعهدات خود ظرف هفت روز کاری از تاریخ اعلام قبولی از سوی شرکت سیمان ساوه، یک فقره تضمین مورد قبول کارفرما را معادل ۱۰٪ مبلغ قرارداد به شرکت سیمان ساوه تسلیم نماید، عدم تسلیم تضمین فوق در زمان مذکور به منزله آن است که برنده مناقصه از امضاء و مبادله قرارداد خودداری نموده است که در اینصورت کار فرما حق دارد وجه الضمان شرکت در مناقصه را به نفع خود ضبط نماید و شرکت سیمان ساوه مجاز خواهد بود که نفرات دوم و سوم را با همان شرایط به ترتیب برنده مناقصه اعلام نماید.
- ۴-۶- شرکت در مناقصه به منزله قبول کلیه شرایط مناقصه و مفاد آن می باشد.

- ۵-۶- هزینه های برگزاری مناقصه بعهده برنده مناقصه می باشد.

امضاء و مهر پیشنهاد دهنده

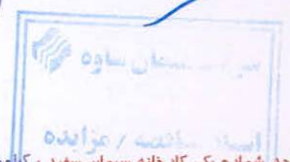

صندوق پستی مأمونیه: ۱۴۴-۳۹۴۱۵

صندوق پستی ساوه: ۳۵۹-۳۹۱۶۶

واحد شماره یک کارخانه سیمان سفید: کیلومتر ۴۲ جاده ساوه بطرف بوئین زهرا.

تلفن: ۰۸۶-۴۵۲۳۱۱۰۲۲ - ۰۸۶-۴۵۲۳۱۱۲۲۹ - نمابر: ۰۸۶-۴۵۲۳۱۱۲۲۹

واحد شماره دو کارخانه سیمان خاکستری: کیلومتر ۲۶ جاده ساوه بطرف بوئین زهرا

تلفن: ۰۸۶-۴۵۲۳۱۱۴۶ - ۰۸۶-۴۵۲۳۱۱۴۶ - نمابر: ۰۸۶-۴۵۲۳۱۱۴۶

تلفن دفتر مرکزی: ۰۲۱-۸۸۱۰۰۷۲۹-۳۰ شناسه ملی شرکت: ۱۰۱۰۱۱۷۵۵۷۲

www.savehcement.com

info@savehcement.com



تاریخ: .....  
شماره: .....  
پیوست: .....

بسمه تعالی

## " برگ پیشنهاد قیمت "

اینجانپ / این شرکت	به شماره شناسنامه/ به شماره ثبت
تاریخ تولد/ تاریخ ثبت	محل تولد /محل ثبت
فرزند	به شماره ملی / شناسه ملی / کد اقتصادی

به نشانی شماره تلفن شماره فاکس شماره تلفن همراه از طرف خود/شرکت

پس از انجام بررسی های لازم و مطالعه دقیق موضوع و شرایط مناقصه و با علم واطلاع کافی از وضعیت عملیات اعلام شده از طرف شرکت سیمان ساوه ، آمادگی خود را جهت انجام موضوع و شرایط مناقصه در قبال دریافت مبلغ آن به شرح جدول ذیل اعلام می نمایم.

ردیف	شرح درخواست	تعداد	فی /ریال	مبلغ /کل ریال
۱	هد جوینت آسیاب مواد	۳		
	جمع کل (ریال)			

موارد دیگر :

پیش پرداخت :

زمان تحویل :

امضاء و مهر پیشنهاد دهنده

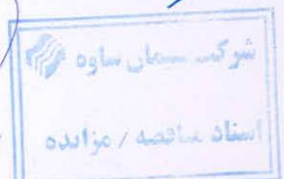

صندوق پستی مأمونیه : ۱۴۴-۳۹۴۱۵

صندوق پستی ساوه : ۳۵۹-۳۹۱۶۶

واحد شماره یک کارخانه سیمان سفید : کیلومتر ۲ جاده ساوه بطرف بوئین زهرا .

تلفن : ۰۸۶ - ۴۵۲۳۱۱۰۱ - ۰۸۶ - ۴۵۲۳۱۲۲۹ - ۰۸۶ - ۴۵۲۳۱۲۲۹

واحد شماره دو کارخانه سیمان خاکستری : کیلومتر ۲۶ جاده ساوه بطرف بوئین زهرا

تلفن : ۰۸۶ - ۴۵۲۳۱۰۲۲ - ۰۸۶ - ۴۵۲۳۱۱۴۶ - ۰۸۶ - ۴۵۲۳۱۱۴۶

www.savehcement.com

info@savehcement.com

تلفن دفتر مرکزی : ۰۲۱ - ۸۸۱۰۰۷۲۹ - ۳۰۰ شناسه ملی شرکت : ۱۰۱۰۱۱۷۵۵۷۲

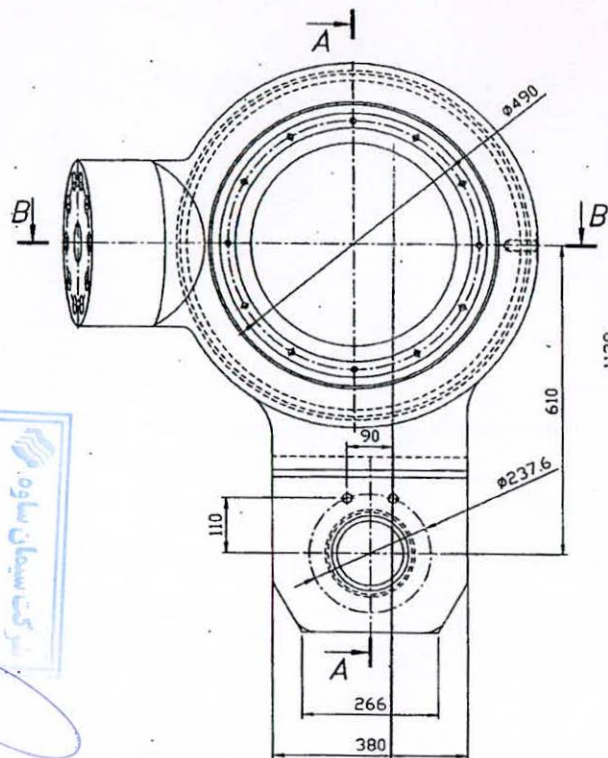

View: B

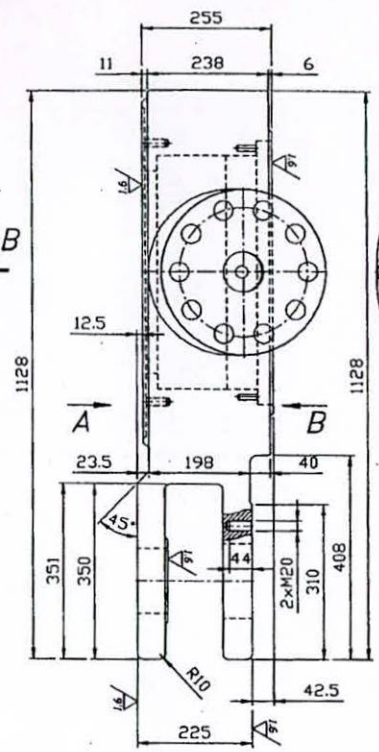

View: A

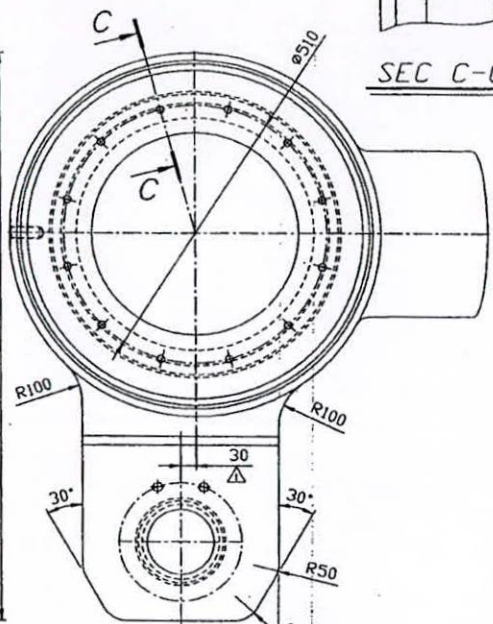

View: C

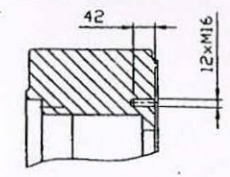

SEC C-C

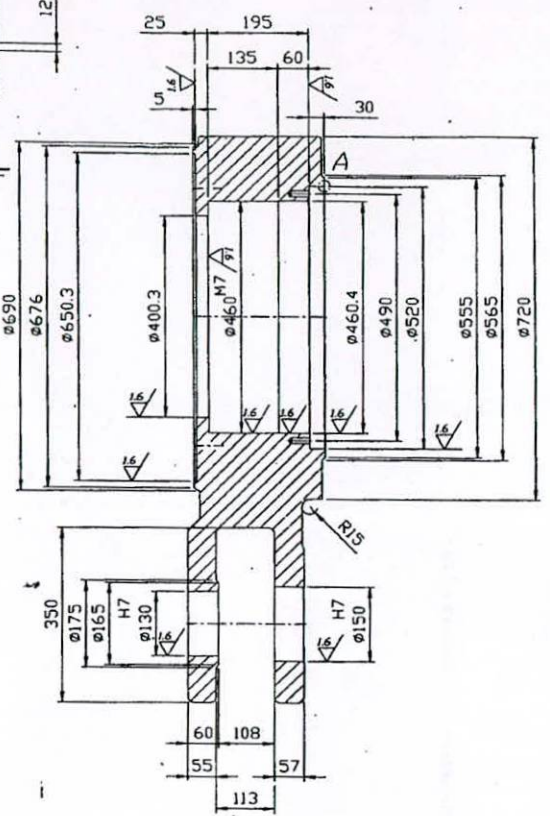

SEC A-A

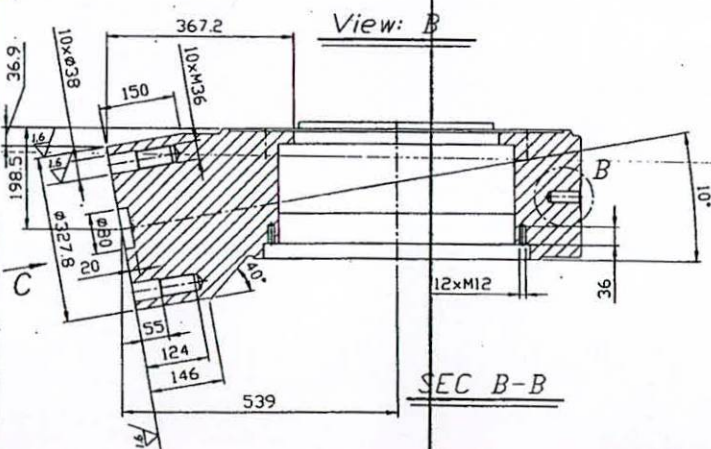

SEC B-B

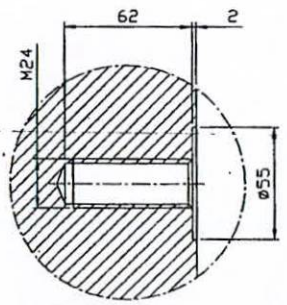

Detail: B Scale: 4/1

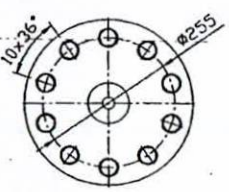

View: D

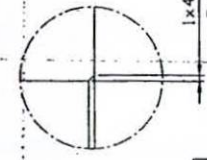

Detail: A Scale: 12/1

Mat: DIN 17182-GS-20 Mn 5 V. Drawing mat

PM code:		انحراف مجاز:		نام مدل دستگاه:		کد کارت انبار:		کد نقشه مرجع:		وزن:	
DIN 7168 (F)										جنسیت:	
										سازنده:	
										کارخانه سپان سازه (ساختگری)	
										(ترک سیماس ماب)	
										(دفتر طراحی و نقشه کشی)	
REV. DATE DESCRIPTION		کد نقشه:		کد نقشه:		کد نقشه:		کد نقشه:		مکان نقشه و	
1 09/06/20		S.C.C.-340		S.C.C.-340		S.C.C.-340		S.C.C.-340		HEAD JOINT OF ROLLER (FOR RAW MILL)	
SHEET OF 1/1		321.100		322.100		322.100		322.100			
SCALE: 1/7		SIZE: A2		mm		DIN 3					

Handwritten signature and stamp in the top left corner.

Handwritten notes at the bottom center: (4) and (7) in circles.

Atox mill 45 Tensioning system Tensioning rod		 <b>Parts List No.</b> MGN Code/ Id		50004584 EE	<b>Sheet No.</b> 07.04.01	
Designation	No. Req	Drawing	Code Dimension Manufacturer (Pattern)	Mat	Total Kg	
01 Tensioning rod assembly		2.229384				
02						
03 Joint head	3	1.109714	(XF-2004)	x)	2175	
04 Spherical plain bearing	3		GE 340 ES-C3	x)	246	
05 Bushing	3	3.124604		110	138	
06 Screw	18		0303.M12x35		1	
07 Cover for joint head	3	4.088687		110	336	
08 Sealing plate	3	4.088686		x)	0	
09 Screw	18		0303.M12x70		2	
10 Tapered sleeve	3	3.105932		213	24	
11						
12 Sealing air ring	3	3.124605	(XF-2005)	310	225	
13 Screw	36		0303.M16x60		5	
14						
15 Pull rod	3	2.144525		x)	214	1710
16 Ring	9	3.119418			212	117
17 Bolt M36	30	3.119419		x)	51	
18 Bolt M36	30	3.119420		x)	63	
19 Nut	90		0114.M36		36	
20						
21						
22						
23 Eye bolt	3		0600.M24		1	
x)Line			Date	Sign.		
4: SKF or similar, clearance C3			01-dec-2003	RCJ	5130	
8: Non asbestos sealing plate, e.g.FJ-0640 (Ferdinand Johansen)						
15: See instr. V 3891.						
17;18: Class ISO 12,9.						
03: Mat: DIN 17182-GS-20 Mn 5 V. Drawing mat. not to be used.						
			Rev. Line.	Week.	Sign.	

1501

