

280-05<sup>+0.0</sup><sub>-0.5</sub>

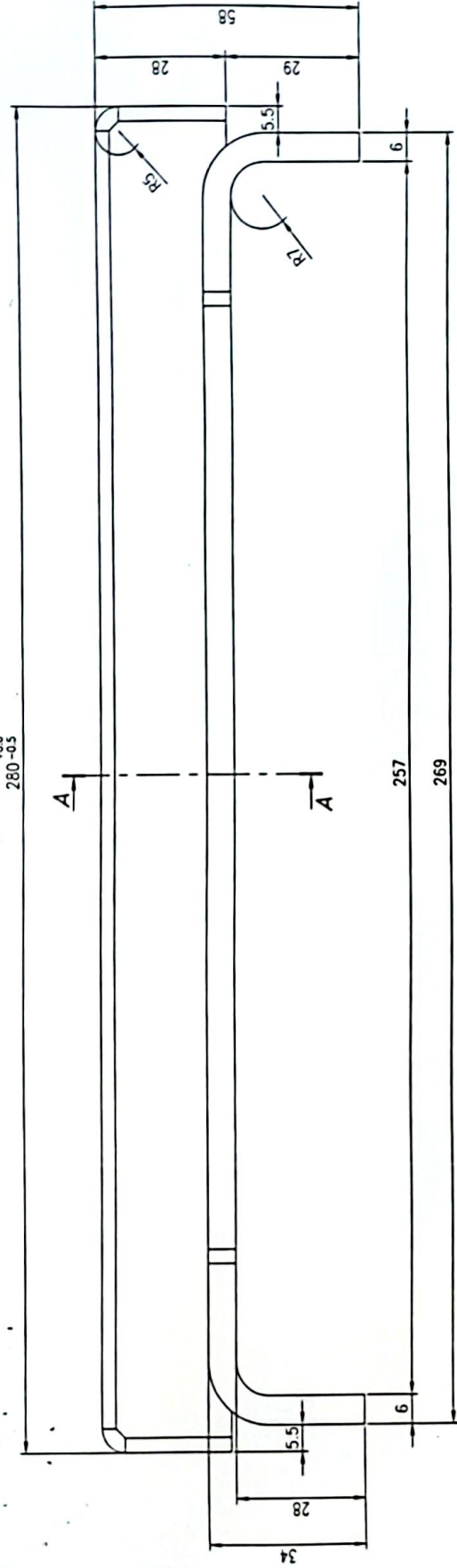

SEC A-A

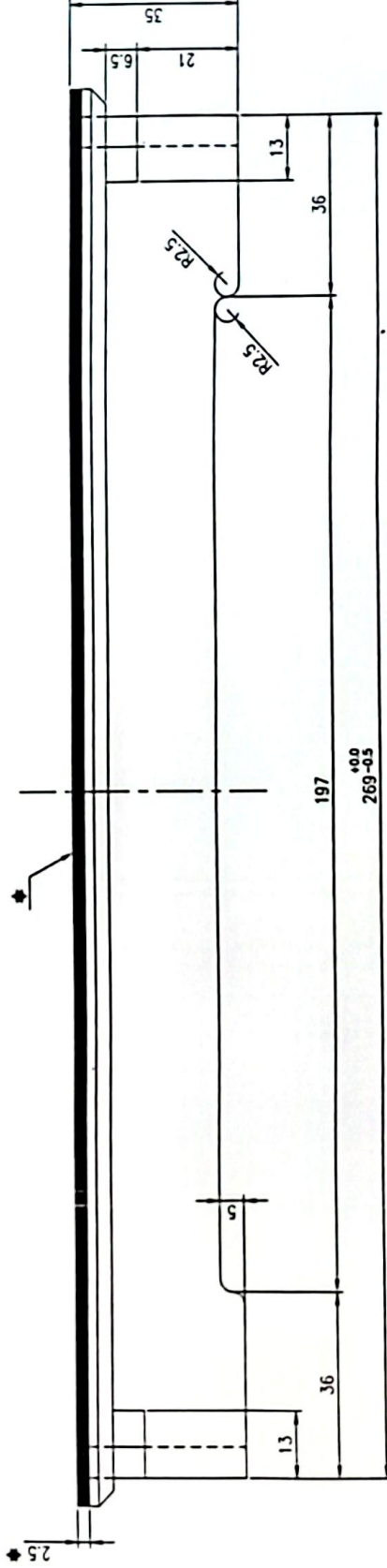
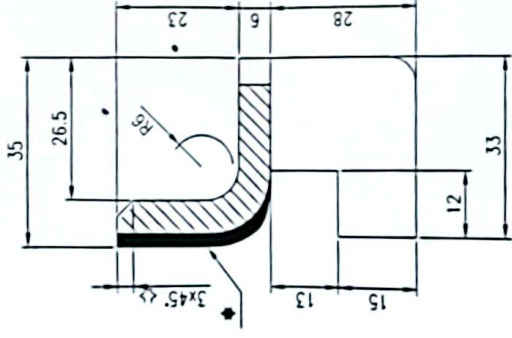

269-05<sup>+0.0</sup><sub>-0.5</sub>

توجه: این قسمت به طول 280 mm پوشکاری خندایش با سختی 55-60 انجام شود.

ردیف 10

Note:  
 -All sharpness edges must be removed.  
 -Reference of general tolerance is DIN 7168(m)  
 (Only for integers)

PM code:	انصراف شماره:	نام مدل دستگاه:	کد کارت انبار:	وزن: 0.8 Kg	کد قفسه مرجع: 30000260
	تاریخ:	نام:	نام:	جنس: 1.4301	سازنده:
	ردم ۸۶۶۲۴	ارمان گستر ساروج	ارمان گستر ساروج	کارخانه سیمان ساروج (حاکتری)	
	کنترل ۸۶۶۲۴	تایید:	کد قفسه:	(ترک سیمان مام)	
	۳ ۹۸۱۲۸۱	Hardness	S.C.C-207	(دفتر برنامه ریزی و نقشه کشی)	
	۲ ۹۸۱۲۸۱	Thickness		شرکت مین مهندسی	
	۱ ۸۸۱۲۸۱	اصلاحه سطح		ارمان گستر ساروج	
	SHEET OF 1/1				
REV: DATE DESCRIPTION	441.200	کد محل استقرار:	کد محل استقرار:	شماره دسته:	
	442.200	(RS CODE)	(RS CODE)	قطعات کولر	
SCALE: 1:1	SIZE: A3	UNIT: mm	QTY: 840	Grate protection plate	

6.3

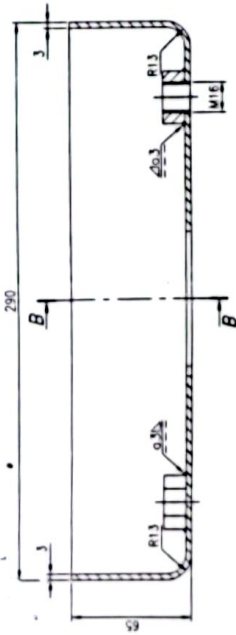

SEC A-A

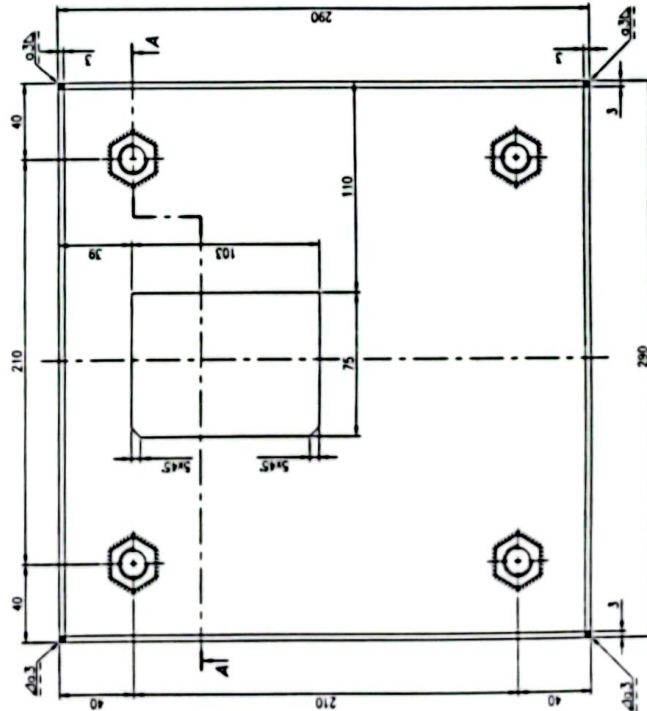

ITEM 1  
SCALE 1:2

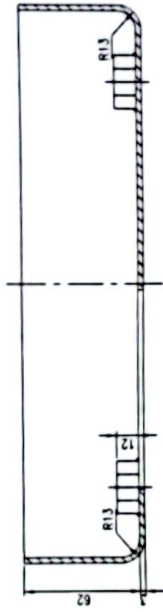

SEC B-B

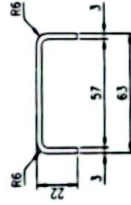

ITEM 2  
SCALE 1:2  
PL=97x284x3  
QTY=2

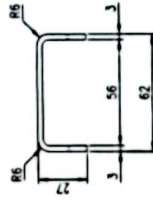

ITEM 3  
SCALE 1:2  
PL=106x284x3  
QTY=3

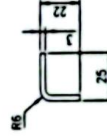

ITEM 4  
SCALE 1:2  
PL=42x284x3  
QTY=2

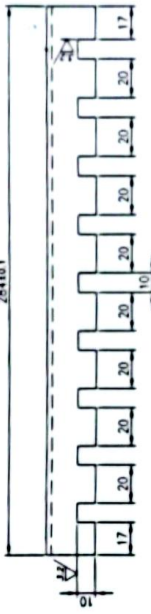

Note:  
-All sharpness edges must be removed.  
-Reference of general tolerance is DIN 7168(m)  
(Only for integers)

PM code:	انحراف معيار 1	نام مدل دستگاه	نام کارخانه	کد پروژه	کد ماده مرجع	کد ماده	تعداد
SCALE	1:2	SIZE	A2	QTY	9,20	441 100 442 100 015 0081	1,208532
SHEET OF	1/3	محل نامگذاری	تاریخ	محل نامگذاری	تاریخ	محل نامگذاری	تاریخ
SCALE	1:2	SIZE	A2	QTY	9,20	441 100 442 100 015 0081	1,208532
SCALE	1:2	SIZE	A2	QTY	9,20	441 100 442 100 015 0081	1,208532
SCALE	1:2	SIZE	A2	QTY	9,20	441 100 442 100 015 0081	1,208532

رقم 11

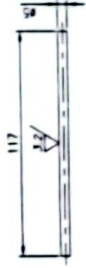
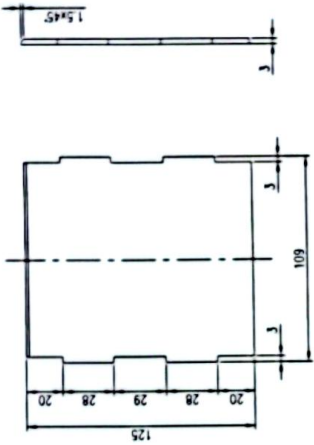
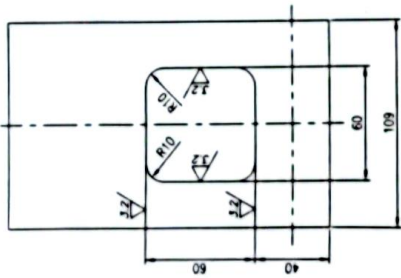
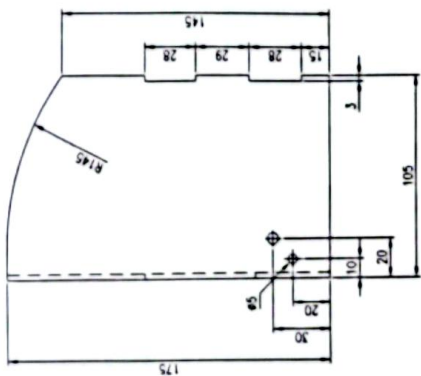

ITEM 7  
SCALE 1:2  
RD=φ5x117  
QTY=1

ITEM 6  
SCALE 1:2  
PL=125x109x3  
QTY=1

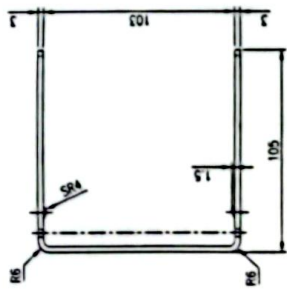

ITEM 5  
SCALE 1:2  
PL=175x309x3  
QTY=1

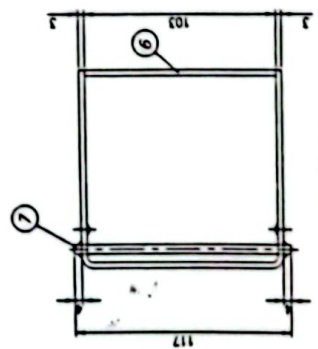
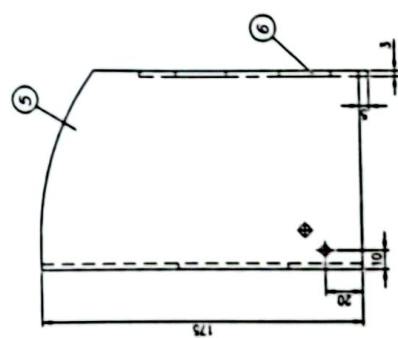
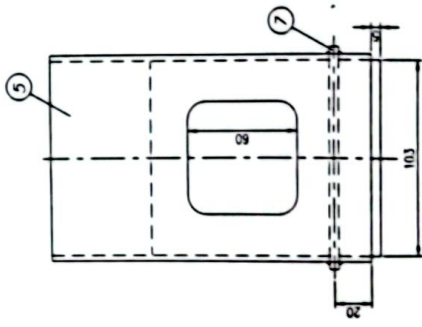

assembly view  
SCALE 1:2

Note:  
-All sharpness edges must be removed  
-Reference of general tolerance is Ditt 7168(m)  
(Only for integers)

PM code:	انبراف شماره 1	نام مدل دستگاه	کارگاه انبار	کد شرح	1.208532	کد شرح	1.4201
REV	REV	REVISION	تاریخ	محل کار	کارگاه شماره (مکان)	تاریخ	کارگاه شماره (مکان)
SCALE	SCALE	SCALE	ماده	محل کار	کارگاه شماره (مکان)	تاریخ	کارگاه شماره (مکان)
SHEET	SHEET	OF	SEC	محل کار	کارگاه شماره (مکان)	تاریخ	کارگاه شماره (مکان)
970	970	970	970	محل کار	کارگاه شماره (مکان)	تاریخ	کارگاه شماره (مکان)

نوعه 1  
انصال این قطعات همیشه چسبکاری به روش W.P انجام میشود.

ردیف 11

